

EMBOUTS de vissage

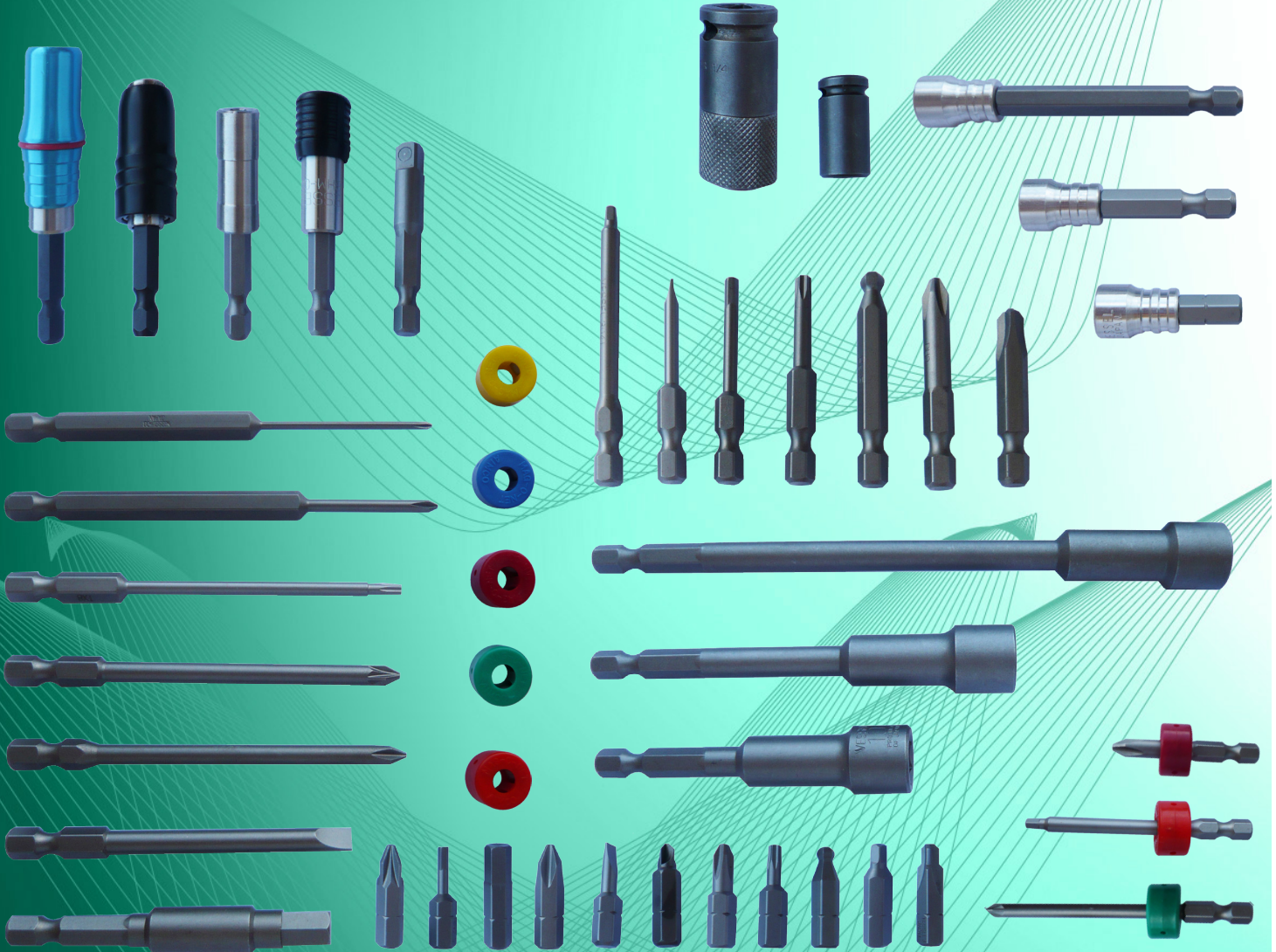



Savoir-faire

*Plus de 50 années d'expérience dans la fabrication d'embouts de vissage sont mises à votre service.
Notre expérience fait que nous pouvons réaliser des embouts spécifiques à vos applications lorsque cela est nécessaire.*

Qualité

*La garantie d'une sélection de matériaux de haute qualité.
La maîtrise de traitements thermiques expérimentés et efficaces.*

Disponibilité

*Près de 600 références d'embouts de vissage gérées en stock.
Plus de 100 000 embouts disponibles en stock pour vous livrer dans les meilleurs délais !*

Compétences

Le CEFTI, notre partenaire «formations & conseils», vous propose ses prestations et notamment la formation assemblage / vissage.



Dans ce catalogue :

- un guide pour vous aider à définir votre besoin ;
- des tableaux de tailles de vis en fonction du type d'empreinte pour vous repérer ;
- notre sélection d'articles disponibles en standard et en stock ;
- un abaque des couples de serrage.

Si, malgré tout, vous ne trouvez pas l'embout correspondant à votre application, n'hésitez pas à contacter votre représentant qui se fera un plaisir de vous aider dans votre projet.

Sommaire

Comment définir son besoin ?	p.4
Taille des vis	p.5 à 7
Embout & Tournevis - hexagonal 1/4"	p.8 à 21
Phillips	p.8 et 9
Pozidriv®	p.10 et 11
Fendue	p.12 et 13
Six pans creux.....	p.14 et 15
Torx®	p.16 et 17
Torx externe (douille)®	p.18
Torx avec détrompeur®	p.18
Torx Plus®	p.19
Torx Plus Security®	p.20
Tri-Wing®	p.20
Torq-Set®	p.21
Empreinte carrée.....	p.21
Coffrets d'embouts & de tournevis	p.22
La solution MMBC	p.23
Porte-embouts et accessoires	p.24
Adaptateurs	p.25
Douille à queue (pour vis hexagonale)	p.26 et 27
Série entraînement demi-lune Ø 4mm	p.28 et 29
Abaque des couples de serrage	p.30 et 31

Comment définir son besoin ?

1 Déterminer le type d'empreinte



Consultez le tableau **en page 5-6-7** pour définir le numéro d'empreinte appropriée.

2 Déterminer la longueur souhaitée

Dans le cas du vissage dans un puit,

- la longueur de décolletée (l) doit être plus importante que la profondeur du puit (cote a)
- le diamètre de l'embout (D) doit être plus petit que le diamètre du puit (cote b)



Certains modèles ne proposent pas de décolletage, dans ce cas, prendre en compte la longueur totale de l'embout (L) en prenant garde à la longueur prise dans le mandrin de la visseuse (25 mm).

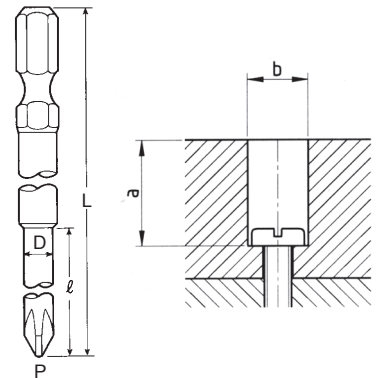

3 Déterminer l'entraînement de votre visseuse

Hexagonal 6,35mm (1/4")

- Embout



- Tournevis



Demi-lune 4mm

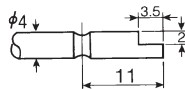

Hexagonal 5/16"

Hexagonal 3mm

Fileté] *Nous consulter*

NB : A l'exception de quelques modèles particuliers, l'ensemble des visseuses industrielles et professionnelles disposent d'un mandrin hexagonal 6,35 mm compatible avec les embouts présentés dans ce catalogue. En cas de doute, nous consulter.

Taille des vis

VIS A EMPREINTE PH ou PZ

Dimensions		Vis métriques			Vis à tôles			Vis à bois		
		Fraisée plate	Fraisée bombée	Cylindrique à calot	Cylindrique à calot	Fraisée plate	Evasée à calot	Evasée à calot	Cylindrique bombée	Fraisée plate
		DIN 965	DIN 966	DIN 7985	DIN 7981	DIN 7982	DIN 7983	DIN 7995	DIN 7996	DIN 7997
+	*	M	M	M	B	B	B	H	H	H
00	00	*	*	*	*	*	*	*	*	*
0	0	1,6 2	1,6 2	1,6	2,2	2,2	2,2	2	2	2
1	1	2,5	2,5	2	2,9	2,9	2,9	2,5	2,5	2,5
		3	3	2,5 3						
2	2	3,5	3,5	3,5	3,5	3,5	3,5	3,5	3,5	3,5
		4	4	4						
		5	5	5						
3	3	6	6	6	5,5 6,3	5,5 6,3	5,5 6,3	5,5 6 7	5,5 6 7	5,5 6 7
		8	8	8						
4	4	8 10	8 10	8 10	8 9,5	8 9,5	8 9,5	8 9,5	8 9,5	8

* Vis spéciales.















VIS A TETE FENDUE

	Vis métriques											Vis à tôles						Vis à bois			
	Fraisée plate		Fraisée bombée		Cylindre bombée		Cylindre fileté			Tige bombée		Fraisée plate		Faisée bombée		Cylindrique fileté		Fraisée plate	Fraisée bombée	Cylindrique	
	ISO 2009	DIN 963	ISO 2010	DIN 964	ISO 1207	DIN 84	ISO 1580	DIN 85	DIN 920	DIN 921	ISO 4766	DIN 7435	ISO 1482	DIN 7972	ISO 1483	DIN 7973	ISO 1481	DIN 7971	DIN 97	DIN 95	DIN 96
⊖	M	M	M	M	M	M	M	M	M	M	M	M	B	B	B	B	B	B	H	H	H
2 x 0,4											2,5 3	3									
2,5 x 0,4	1,6	1,6	1,6	1,6	1,6	1,6	1,6		2,5	1,6	3,5	3,5 4							1,6	1,6	1,6
3 x 0,5	2	2	2	2	2	2	2		3		4		2,2	2,2	2,2		2,2		2	2	2
4 x 0,5									3	2											
3,5 x 0,6	2,5	2,5	2,5	2,5	2,5						5					2,2		2,2	2,5	2,5	
4,5 x 0,6						2,5	2,5		4	2,5											2,5
4 x 0,8	3	3	3	3	3		3				5 6	6	2,9	2,9	2,9	2,9	2,9		3	3	
5,5 x 0,8		3,5		3,5		3 3,5		3 3,5	5	3 3,5								2,9	3,5	3,5	3,5 3
5,5 x 1	3,5	4	3,5	4	3,5	4	3,5	4	6	4		8	3,5	3,5 3,9	3,5	3,5 3,9	3,5	3,5 3,9	4	4	4
6,5 x 1,2	4		4		4		4				8	10	4,2	4,2	4,2	4,2			4,5	4,5	4,5
8 x 1,2	5	5	5	5	5	5	5	5	8	5			4,8	4,8	4,8	4,8	4,8	4,8	5,5 5	5,5 5	5 5,5
8 x 1,6					6						10 12	(12)	5,5	5,5	5,5				7	7	6
10 x 1,6	6	6	6	6		6	6	6	10	6		(14)	6,3	6,3	6,3	6,3 5,5	5,5 6,3	5,5 6,3	7 6	7 6	6

















Index	
	vis métriques
	tiges filetées métriques
	écrous métriques
	vis tôles
	vis à bois

Taille des vis

VIS A TETE 6 PANS CREUX





















Vis métriques							
	cylin- drique	cylin- drique perforée	cylin- drique	fraisée plate	tige filetée		
							
	DIN 912	DIN 6912	DIN 7984	DIN 7991	DIN 913 916	DIN 914	DIN 915
	M 	M 	M 	M 	M 	M 	M 
1,5	1,6-2				3	3	3
2	2,5		3	3	4	4	4
2,5	3		4	4	5	5	5
3	4	4	5	5	6	6	6
4	5	5	6	6	8	8	8
5	6	6	8	8	10	10	10
6	8	8		10	12 14	12 14	12 14
7			10				
8	10	10	12	12	16	16	16
10	12	12	14	14 16	18 20	18 20	18 20
12	14	14	16 18	18 20	22 24	22 24	22 24

VIS A TETE HEXAGONALE 6 PANS

Vis et écrous métriques								
	Vis				écrous		Vis à tôles	Vis à bois
								
	DIN 558	DIN 601	DIN 931	DIN 933	DIN 439	DIN 934	DIN 7976	DIN 571
	M 	M 	M 	M 	M 	M 	B 	H 
3						1,2 1,4		
3,2			1,6	1,6	1,6	1,6	2,2	
3,5					1,8			
4			2	2	2	2		
4,5				2,3				
5			2,5	2,5	2,5	2,5	2,9	
5,5			3	3	3	3	3,5	
6			3,5	3,5	3,5	3,5		
7			4	4	4	4	3,9 4,2	4
8	5	5	5	5	5	5	4,8 5,5	5
9								
10	6	6	6	6	6	6	6,3	6
11			7	7		7		
12								7
13	8	8	8	8	8	8	8	8

Taille des vis

VIS A EMPREINTE TORX

			Vis métriques						Vis à tôles			
			Cylindrique	fraisée plate	fraisée bombée	Cylindrique	Cylindrique bombée	Fraisée plate	Cylindrique	fraisée plate	fraisée bombée	
												
			DIN 912	DIN 963 965	DIN 964 966	DIN 7984 6912	DIN 7985	DIN 7991	DIN 7981	DIN 7972 7982	DIN 7973 7983	
Dim.			Couple (Nm)	M 	M 	M 	M 	M 	M 	B 	B 	B 
T5	1,42		0,51	*	*	*	*	*	*	*	*	*
T6	1,70		0,9	*	2	*	*	*	*	2,2	*	*
T7	1,99		1,7	*	*	*	*	*	*	*	*	*
T8	2,31		2,6	2,5	2,5	2,5		2,5	2,9	2,9	2,9	
T9	2,50		3,4						2,9			
T10	2,74		4,5	3	3	3	3	3	3,5	3,5	3,5	
T15	3,27		7,7		3,5	3,5		3,5	3,9	3,9	3,9	
T20	3,86		12,7	4	4	4	4	4	4,2	4,2	4,2	
T25	4,43		19,0	5	5	5	5	5	4,8 5,5	4,8 5,5	4,8 5,5	
T27	4,99		26,9	*	*	*	*	*	*	*	*	*
T30	5,52		37,4	6	6	6	6	6	6,3	6,3	6,3	
T40	6,65		65,1	8	8	8	8	8				
T45	7,82		104	*	*	*	*	*	*	*	*	*
T50	8,83		159	10	10	10	10	10				
T55	11,22		257	12			12	12				
T60	13,25		446	14			14					

* Vis spéciales.

TORX® est une marque déposée de la société Accument.

+ Embouts - hexagonal 1/4"

Référence	Empreinte (PH)	Diamètre (D)	Décolletage (ℓ)	Longueur (L)	Code article
3000R/25	0	3	11	25,4	9100047
3001R/25	1	4,5	11	25,4	9100905
1001	1	7	Sans décolletage	25,4	9100197
3002R/25	2	5	11	25,4	9100906
1002	2	7	Sans décolletage	25,4	9100198
1003	3	7	Sans décolletage	25,4	9100199

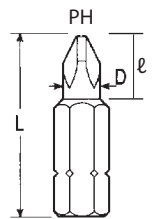

+ Embouts - hexagonal 1/4" - revêtement TiN

Référence	Empreinte (PH)	Diamètre (D)	Décolletage (ℓ)	Longueur (L)	Code article
PH1 - TiN	1	4,5	11	25	9101017
PH2 - TiN	2	6	11	25	9101070
PH3 - TiN	3	7	Sans décolletage	25	9101087

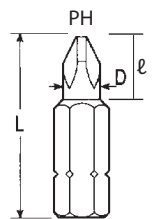

+ Tournevis de précision - hexagonal 1/4"

Référence	Empreinte (PH)	Décolletage (d)	Décolletage (ℓ)	Diamètre (D)	Longueur (L)	Code article
B35	00	1,2	20	7	60	9100167
B35	00	1,5	20	7	60	9100168
B35	00	1,7	20	7	60	9100169
B35	00	2	40	7	60	9100173
B35	00	2	40	7	100	9100179
B35	0	1,4	30	7	60	9100190
B35	0	1,4	30	7	100	9100212
B35	0	1,7	30	7	60	9100191
B35	0	1,7	40	7	80	9100208
B35	0	2	20	7	60	9100187
B35	0	2	30	7	100	9100213
B35	0	2,5	20	7	60	9100188
B35	0	2,5	30	7	100	9100214
B35	0	3	20	7	60	9100189
B35	0	3	30	7	100	9100215
1060	0	3,17	25	7	49	9100304

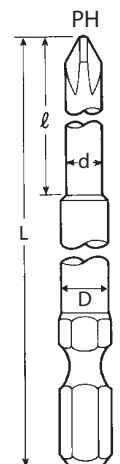

Vendu par 10 pièces

⊕ Tournevis - hexagonal 1/4"



Référence	Empreinte (PH)	Diamètre (D)	Longueur (L)	Code article
1061	1	4,5	49	9100027
1071	1	4,5	70	9180140
1081	1	4,5	89	9100036
4301/100	1	4,5	100	9100313
4301/150	1	4,5	150	9100322
1091	1	4,5	152	9100042
1062R	2	4,5	49	9100305
1062	2	6	49	9180141
1072	2	6	70	9180627
1082	2	6	89	9100038
4302/100	2	6	100	9100314
4302/127	2	6	127	9100320
4302/150	2	6	150	9100323
1092	2	6	152	9100044
4302/200	2	6	200	9100324
1063	3	8	49	9100029
1073	3	8	70	9180142
1083	3	8	89	9100040
4303/100	3	8	100	9100315

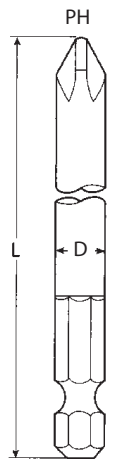

⊕ Tournevis - hexagonal 1/4" - revêtement TiN



Référence	Empreinte (PH)	Longueur (L)	Code article
PH1x50 - TiN	1	50	9101134
PH1x73 - TiN	1	73	9101150
PH2x50 - TiN	2	50	9101135
PH2x73 - TiN	2	73	9101151
PH3x50 - TiN	3	50	9101136

⊕ Tournevis Plus/Minus - hexagonal 1/4" - forme H



Référence	Empreinte (PH)	Diamètre (D)	Epaisseur lame	Longueur (L)	Code article
H1	1	4,5	0,9	73	9101162
H2	2	6	1,0	73	9101163

Vendu par 10 pièces



Profondeur minimale de l'empreinte permettant l'engagement de la lame du tournevis : 1,4 mm.



✳ Embouts - hexagonal 1/4"

Référence	Empreinte (PZ)	Diamètre (D)	Longueur (L)	Code article
1001PZ	1	7	25,4	9100004
3001/50PZ	1	7	50	9100138
1002PZ	2	7	25,4	9100005
3002/50PZ	2	7	50	9100139
1003PZ	3	7	25,4	9100006
3003/50PZ	3	7	50	9100140

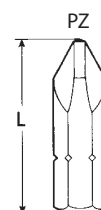

✳ Embouts - hexagonal 1/4" - revêtement TiN

Référence	Empreinte (PZ)	Diamètre (D)	Décolletage (ℓ)	Longueur (L)	Code article
PZ1 - TiN	1	4,4	9	25	9101088
PZ2 - TiN	2	5,6	9	25	9101110
PZ3 - TiN	3	6	9	25	9101111

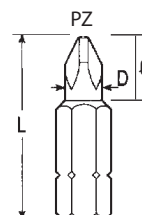

✳ Tournevis de précision - hexagonal 1/4"

Référence	Empreinte (PZ)	Décolletage (d)	Décolletage (ℓ)	Diamètre (D)	Longueur (L)	Code article
B35	0	1,4	30	7	60	9100245
B35	0	1,4	30	7	100	9100259
B35	0	1,7	30	7	60	9100246
B35	0	1,7	40	7	80	9100255
B35	0	2	20	7	60	9100242
B35	0	2	30	7	100	9100260
B35	0	2,5	20	7	60	9100243
B35	0	2,5	30	7	100	9100261
B35	0	3	20	7	60	9100244
B35	0	3	30	7	100	9100262

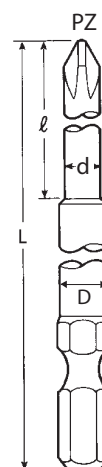

Vendu par 10 pièces

☼ Tournevis - hexagonal 1/4"



Référence	Empreinte (PZ)	Diamètre (D)	Longueur (L)	Code article
1061PZ	1	4,5	49	9100008
1071PZ	1	4,5	70	9100034
1081PZ	1	4,5	89	9100037
4301/100PZ	1	4,5	100	9100408
1091PZ	1	4,5	152	9100043
1062PZ	2	6	49	9100030
1072PZ	2	6	70	9100028
1082PZ	2	6	89	9100039
4302/100PZ	2	6	100	9100409
4302/127PZ	2	6	127	9100413
4302/150PZ	2	6	150	9100415
1092PZ	2	6	152	9100196
4302/200PZ	2	6	200	9100416
1063PZ	3	8	49	9100009
1073PZ	3	8	70	9100035
1083PZ	3	8	89	9100195
4303/100PZ	3	8	100	9100410
4304/51PZ	4	8	50	9100403
4304/75PZ	4	8	75	9100407

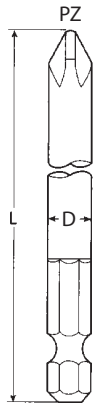

☼ Tournevis - hexagonal 1/4" - revêtement TiN



Référence	Empreinte (PZ)	Longueur (L)	Code article
PZ1x50 - TiN	1	50	9101137
PZ1x73 - TiN	1	73	9101152
PZ2x50 - TiN	2	50	9101138
PZ2x73 - TiN	2	73	9101153
PZ3x50 - TiN	3	50	9101139

☼ Tournevis Plus/Minus - hexagonal 1/4" - forme Z



Référence	Empreinte (PH)	Diamètre (D)	Épaisseur lame	Longueur (L)	Code article
Z1	1	4,5	0,8	73	9101112
Z2	2	6	1,0	73	9101114

Vendu par 10 pièces



Profondeur minimale de l'empreinte permettant l'engagement de la lame du tournevis : 1,1 mm.

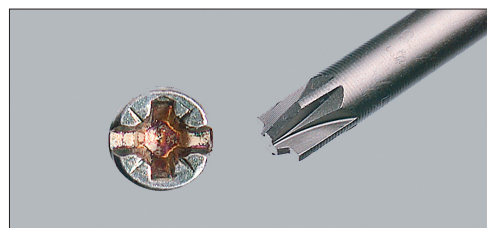

Fendue

Embouts - hexagonal 1/4"

Référence	Épaisseur de fente (t)	Largeur de fente (W)	Longueur (L)	Code article
5635/25	0,55	3,5	25	9100913
5604/25	0,6	4	25	9100914
5605/25	0,75	5	25	9100915
1501	0,86	4,76	25,4	9100120
1502	1,00	5,56	25,4	9100121
1503	1,06	6,35	25,4	9100122
1504	1,17	7,14	25,4	9100123
1505	1,27	8,00	25,4	9100124
1506	1,4	9,13	25,4	9100125

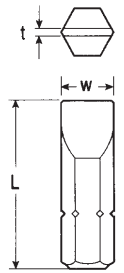

Embouts - hexagonal 1/4" - revêtement TiN

Référence	Épaisseur de fente (t)	Largeur de fente (W)	Longueur (L)	Code article
Lame 0,8x5,0 - TiN	0,8	5,0	25	9101130
Lame 1,0x5,5 - TiN	1,0	5,5	25	9101131
Lame 1,2x6,5 - TiN	1,2	6,5	25	9101132
Lame 1,2x8,0 - TiN	1,2	8,0	25	9101133



Tournevis avec guide télescopique - hexagonal 1/4"

Référence	Épaisseur de fente (t)	Largeur de fente (W)	Diamètre (D)	Longueur (L)	Code article
6001	0,91	4,9	9,5	95	9180576
6002	0,97	6,12	11,1	95	9180577
6003	1,07	7,37	12,7	95	9180579
6004	1,27	8,89	14,3	95	9180581

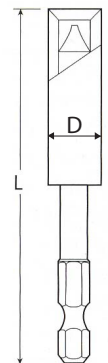

Fendue

⊖ Tournevis - hexagonal 1/4"



Référence	Épaisseur de fente (t)	Largeur de fente (W)	Longueur (L)	Code article
5303/51	0,50	3	50	9110010
5304/51	0,6	4	51	9110013
152000	0,56	3,1	49	9100960
156000	0,56	3,1	76	9100968
157000	0,56	3,1	102	9100981
15200	0,71	3,4	49	9100961
15300	0,71	3,4	70	9100964
15700	0,71	3,4	102	9100982
1520	0,76	3,84	49	9100962
1560	0,76	3,84	76	9100970
1570	0,76	3,84	102	9100983
1521	0,86	4,75	49	9100010
1561	0,86	4,75	76	9100971
1571	0,86	4,75	102	9100984
1522	0,91	5,46	49	9100011
1562	0,91	5,46	76	9100972
1572	0,91	5,46	102	9100985
1524	0,97	6,35	49	9100013
1564	0,97	6,35	76	9100973
1574	0,97	6,35	102	9100986
1525	1,07	6,99	49	9100012
1565	1,07	6,99	76	9100974
1575	1,07	6,99	102	9100987
1526	1,17	7,92	49	9180124
1566	1,17	7,92	76	9100975
1576	1,17	7,92	102	9100988
1527	1,27	9,14	49	9180132
1567	1,27	9,14	76	9100976
1577	1,27	9,14	102	9100989

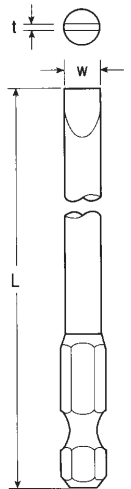

⊖ Tournevis - hexagonal 1/4" - revêtement TiN



Référence	Épaisseur de fente (t)	Largeur de fente (W)	Longueur (L)	Code article
Lame 0,6x3,5x73 - TiN	0,6	3,5	73	9101154
Lame 0,8x4,0x73 - TiN	0,8	4,0	73	9101155
Lame 0,8x5,0x50 - TiN	0,8	5,0	50	9101146
Lame 0,8x5,0x73 - TiN	0,8	5,0	73	9101156
Lame 1,0x5,5x50 - TiN	1,0	5,5	50	9101147
Lame 1,0x5,5x73 - TiN	1,0	5,5	73	9101157
Lame 1,2x6,5x50 - TiN	1,2	6,5	50	9101148
Lame 1,2x6,5x73 - TiN	1,2	6,5	73	9101158
Lame 1,2x8,0x50 - TiN	1,2	8,0	50	9101149

Six pans creux

Embouts - hexagonal 1/4"

Référence	Empreinte (H)	Longueur (L)	Code article
30315/25	1,5	25,4	9100942
3032/25	2	25,4	9100943
30325/25	2,5	25,4	9100109
3033/25	3	25,4	9100110
3034/25	4	25,4	9100111
21004	4	33,3	9100133
3035/25	5	25,4	9100112
21005	5	33,3	9100134
3036/25	6	25,4	9100113
21006	6	33,3	9100135
3038/25	8	25,4	9100114
21008	8	31,8	9100136

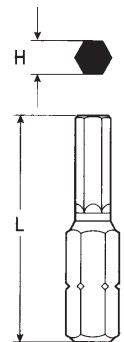

Tournevis - hexagonal 1/4"

Référence	Empreinte (H)	Décolletage (d)	Décolletage (ℓ)	Diamètre (D)	Longueur (L)	Code article
B35	2	2,3	10	7	75	9100388
B35	2	2,3	10	7	100	9100394
B35	2	2,3	10	7	150	9180500
21225	2,5	3,5	27	7	49	9180463
B35	2,5	3	10	7	75	9100389
B35	2,5	3	10	7	100	9100395
B35	2,5	3	10	7	150	9180501
21203	3	3,6	27	7	49	9180464
B35	3	3,6	10	7	75	9100390
B35	3	3,6	10	7	100	9100396
B35	3	3,6	10	7	150	9180503
21204	4	4,7	27	7	49	9180465
B35	4	4,7	11	7	75	9100391
B35	4	4,7	11	7	100	9100397
B35	4	4,7	11	7	150	9180504
21205	5	5,8	27	7	49	9180466
B35	5	5,8	14	7	75	9100392
B35	5	5,8	14	7	100	9100398
B35	5	5,8	14	7	150	9180505
21206	6	Sans décolletage		7	49	9180467
B35	6	Sans décolletage		7	75	9100393
B35	6	Sans décolletage		7	100	9100399
B35	6	Sans décolletage		7	150	9180506
1337/70	7	8,1	15	10	70	9100384
1338/70	8	9,2	15	10	70	9100385
B35	8	9,2	19	10	150	9180507
1339/70	9	Sans décolletage		11	70	9100386
1340/70	10	Sans décolletage		12	70	9100387
B35	10	Sans décolletage		12	150	9180509

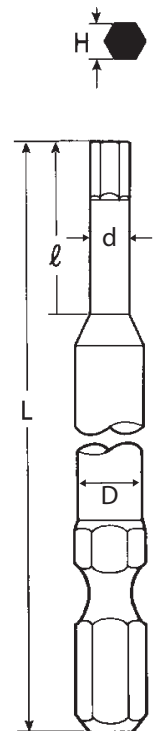

Six pans creux

Embouts 6 pans 1/2 haute résistance

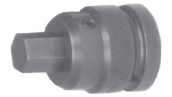

Référence	Empreinte (H)	Longueur (L)	Code article
1/2 - 8	8	28	3575200
1/2 - 10	10	28	3575201
1/2 - 12	12	28	3575202
1/2 - 14	14	28	3575203

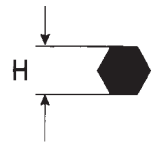

Embouts Sphérique - hexagonal 1/4"



Référence	Empreinte (H)	Longueur (L)	Code article
1734/38	1,5	38	9125040
3720/25	2	25	9175000
3725/25	2,5	25	9175001
3730/25	3	25	9175002
3740/25	4	25	9175003
3750/25	5	25	9175004
3760/25	6	25	9175005
3780/25	8	25	9175006

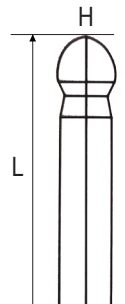

Vendu par 10 pièces

Tournevis Sphérique - hexagonal 1/4"



Référence	Empreinte (H)	Longueur (L)	Code article
1732/50	2	50	9175007
17325/50	2,5	50	9175008
1733/50	3	50	9175009
1734/50	4	50	9175010
1735/50	5	50	9175011
1736/50	6	50	9175012
1738/50	8	50	9175013

Vendu par 10 pièces

Embouts - hexagonal 1/4"

Référence	Empreinte (T)	Cote (A)	Longueur (L)	Code article
T05/25	5	1,45	25	9101050
T06/25	6	1,65	25	9101051
T07/25	7	1,99	25	9101025
T08/25	8	2,31	25	9101026
T09/25	9	2,5	25	9101027
T10/25	10	2,74	25	9101028
T15/25	15	3,27	25	9101029
T20/25	20	3,86	25	9101030
T25/25	25	4,43	25	9101031
T27/25	27	4,99	25	9101032
T30/25	30	5,52	25	9101033
T40/25	40	6,3	25	9101034

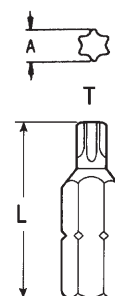

Embouts - hexagonal 1/4" - revêtement TiN

Référence	Empreinte (T)	Longueur (L)	Code article
Torx 6 - TiN	6	25	9101117
Torx 7 - TiN	7	25	9101118
Torx 8 - TiN	8	25	9101119
Torx 9 - TiN	9	25	9101121
Torx 10 - TiN	10	25	9101123
Torx 15 - TiN	15	25	9101124
Torx 20 - TiN	20	25	9101125
Torx 25 - TiN	25	25	9101126
Torx 27 - TiN	27	25	9101127
Torx 30 - TiN	30	25	9101128
Torx 40 - TiN	40	25	9101129



Tournevis - hexagonal 1/4"

Référence	Empreinte (T)	Cote (A)	Décolletage (d)	Décolletage (ℓ)	Diamètre (D)	Longueur (L)	Code article
T10606	6	1,65	3,1	21	7	49	9100454
T10706	6	1,65	3,1	42	7	70	9100481
T10806	6	1,65	3,1	62	7	89	9100492
T10906	6	1,65	3,1	123	7	152	9101001
T10607	7	1,99	3,1	21	7	49	9101035
T10707	7	1,99	3,1	42	7	70	9100362
T10807	7	1,99	3,1	62	7	89	9100372
T10907	7	1,99	3,1	123	7	152	9101003
T10608	8	2,31	3,1	21	7	49	9101036
T10708	8	2,31	3,1	42	7	70	9100363
T10808	8	2,31	3,1	62	7	89	9100373
T10908	8	2,31	3,1	123	7	152	9101005
T10609	9	2,5	3,2	21	7	49	9101037
T10709	9	2,5	3,2	42	7	70	9100364
T10809	9	2,5	4,5	62	7	89	9100374
T10909	9	2,5	3,2	123	7	152	9101006
T10610	10	2,74	3,9	21	7	49	9101038

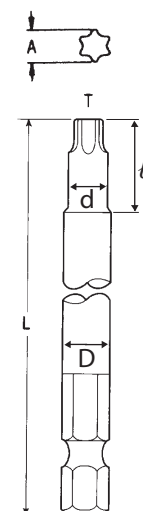

⬠ Tournevis - hexagonal 1/4" (Suite)



Référence	Empreinte (T)	Cote (A)	Décolletage (d)	Décolletage (ℓ)	Diamètre (D)	Longueur (L)	Code article
T10710	10	2,74	3,9	42	7	70	9100365
T10810	10	2,74	3,9	62	7	89	9101045
T10910	10	2,74	3,9	123	7	152	9101007
T10615	15	3,27	3,9	21	7	49	9101039
T10715	15	3,27	3,9	42	7	70	9100366
T10815	15	3,27	3,9	62	7	89	9101046
T10915	15	3,27	3,9	123	7	152	9101008
T10620	20	3,86	4,3	21	7	49	9101040
T10720	20	3,86	4,3	42	7	70	9100367
T10820	20	3,86	4,3	62	7	89	9101047
T10920	20	3,86	4,3	123	7	152	9101010
T10625	25	4,43	4,7	21	7	49	9101041
T10725	25	4,43	4,7	42	7	70	9100368
T10825	25	4,43	4,7	62	7	89	9100375
T10925	25	4,43	4,7	123	7	152	9101011
T10627	27	4,99	6,3	21	7	49	9101042
T10727	27	4,99	6,3	42	7	70	9100369
T10827	27	4,99	6,3	62	7	89	9100376
T10927	27	4,99	6,3	123	7	152	9101012
T10630	30	5,52	6,3	21	7	49	9101043
T10730	30	5,52	6,3	42	7	70	9100370
T10830	30	5,52	6,3	62	7	89	9100377
T10930	30	5,52	6,3	123	7	152	9101013
T10640	40	6,65	7	21	7	49	9101044
T10740	40	6,65	7	42	7	70	9100371
T10840	40	6,65	7	62	7	89	9100378
T10940	40	6,65	7	123	7	152	9101014

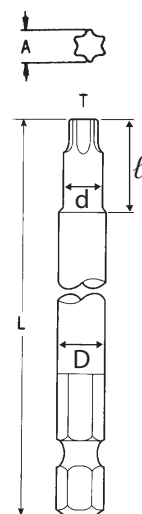

⬠ Tournevis - hexagonal 1/4" - revêtement TiN



Référence	Empreinte (T)	Décolletage (d)	Décolletage (ℓ)	Diamètre (D)	Longueur (L)	Code article
Torx 10x50 - TiN	10	3,6	23	7	50	9101140
Torx 15x50 - TiN	15	4,1	23	7	50	9101141
Torx 20x50 - TiN	20	4,1	23	7	50	9101142
Torx 25x50 - TiN	25	4,6	23	7	50	9101143
Torx 30x50 - TiN	30	6,1	23	7	50	9101144
Torx 40x50 - TiN	40	7,1	23	7	50	9101145

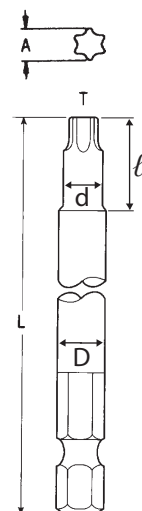

Torx externe (douille)®

Douilles Torx®

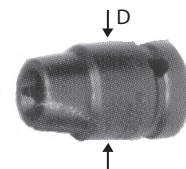

Référence	Empreinte (E)	Carré (Q)	Diamètre (D)	Longueur (L)	Code article
E - 5	5	3/8	19,2	32	3570200
E - 6	6	3/8	19,2	32	3570201
E - 8	8	3/8	19,2	32	3570202
E - 10	10	3/8	19,2	32	3570203
E - 12	12	3/8	19,2	32	3570204

Torx avec détrompeur®

Embouts - hexagonal 1/4"



Référence	Empreinte (TF)	Cote (A)	Longueur (L)	Code article
TF08/25	8	2,31	25	9100106
TF09/25	9	2,5	25	9100127
TF10/25	10	2,72	25	9101059
TF15/25	15	3,25	25	9101060
TF20/25	20	3,84	25	9101061
TF25/25	25	4,39	25	9101062
TF27/25	27	4,95	25	9101063
TF30/25	30	5,49	25	9101064

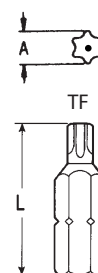

Tournevis - hexagonal 1/4"



Référence	Empreinte (TF)	Cote (A)	Décolletage (d)	Décolletage (ℓ)	Diamètre (D)	Longueur (L)	Code article
T10610H	10	2,74	3,9	21	7	49	9101724
T10710H	10	2,74	3,9	42	7	70	9102024
T10620H	20	3,86	4,3	21	7	49	9100001
T10720H	20	3,86	4,3	42	7	70	9100016
T10820H	20	3,86	4,3	62	7	90	9100017
T10920H	20	3,86	4,3	123	7	150	9100018

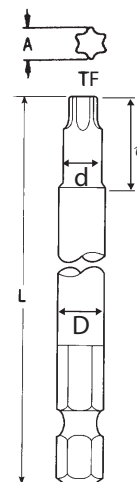

Embout - hexagonal 1/4"

Référence	Empreinte (IP)	Cote (A)	Longueur (L)	Code article
6IP/25	6	1,64	25,4	9101200
8IP/25	8	2,31	25,4	9101201
10IP/25	10	2,72	25,4	9101202
15IP/25	15	3,25	25,4	9101203
20IP/25	20	3,84	25,4	9101204
25IP/25	25	4,39	25,4	9101205
30IP/25	30	5,49	25,4	9101206
40IP/25	40	6,3	25,4	9101207

Vendu par 10 pièces

Tournevis - hexagonal 1/4"

Référence	Empreinte (IP)	Cote (A)	Longueur (L)	Code article
IP10606	6	1,64	49	9101208
IP10706	6	1,64	70	9101222
IP10806	6	1,64	90	9101233
IP10906	6	1,64	152	9101244
IP10607	7	1,99	49	9101210
IP10707	7	1,99	70	9101223
IP10807	7	1,99	90	9101234
IP10907	7	1,99	152	9101245
IP10608	8	2,31	49	9101211
IP10708	8	2,31	70	9101224
IP10808	8	2,31	90	9101235
IP10908	8	2,31	152	9101246
IP10609	9	2,5	49	9101212
IP10709	9	2,5	70	9101225
IP10809	9	2,5	90	9101236
IP10909	9	2,5	152	9101247
IP10610	10	2,74	49	9101213
IP10710	10	2,74	70	9101226
IP10810	10	2,74	90	9101237
IP10910	10	2,74	152	9101248
IP10615	15	3,27	49	9101214
IP10715	15	3,27	70	9101227
IP10815	15	3,27	90	9101238
IP10915	15	3,27	152	9101249
IP10620	20	3,86	49	9101217
IP10720	20	3,86	70	9101228
IP10820	20	3,86	90	9101239
IP10920	20	3,86	152	9101250
IP10625	25	4,43	49	9101218
IP10725	25	4,43	70	9101229
IP10825	25	4,43	90	9101240
IP10925	25	4,43	152	9101251
IP10627	27	4,99	49	9101219
IP10727	27	4,99	70	9101230
IP10827	27	4,99	90	9101241
IP10927	27	4,99	152	9101252
IP10630	30	5,52	49	9101220
IP10730	30	5,52	70	9101231
IP10830	30	5,52	90	9101242
IP10930	30	5,52	152	9101253
IP10640	40	6,65	49	9101221
IP10740	40	6,65	70	9101232
IP10840	40	6,65	90	9101243
IP10940	40	6,65	152	9101254

Vendu par 10 pièces

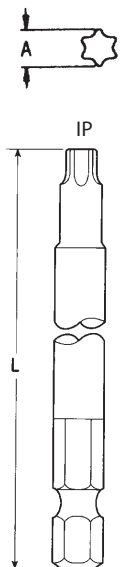
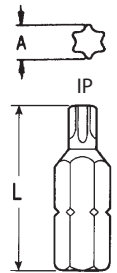

Torx Plus Security[®]

Embouts - hexagonal 1/4"

Référence	Empreinte (IPR)	Cote (A)	Longueur (L)	Code article
T10IPR	10	2,52	25	9125033
T15IPR	15	3,04	25	9125034
T20IPR	20	3,57	25	9125035
T25IPR	25	4,1	25	9125032
T30IPR	30	5,14	25	9125036
T40IPR	40	6,18	25	9125037

Vendu par 10 pièces

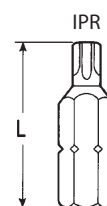

Tri-Wing[®]

Embouts - hexagonal 1/4"

Référence	Empreinte (TW)	Longueur (L)	Code article
4001	1	25,4	9100099
4002	2	25,4	9100103
4003	3	25,4	9100104
4004	4	25,4	9100105

Vendu par 10 pièces

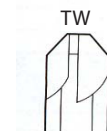
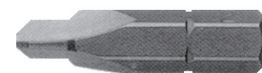

Tornevis - hexagonal 1/4"

Référence	Empreinte (TW)	Longueur (L)	Code article
B39 TW2	2	40	9110033
B39 TW3	3	40	9110034
B39 TW4	4	40	9110035
B39 TW5	5	40	9110036
B39 TW6	6	45	9110037
B39 TW7	7	46	9110038

Vendu par 10 pièces

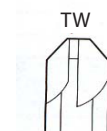

⊕ Embouts - hexagonal 1/4"



Référence	Empreinte (TS)	Longueur (L)	Code article
212-0	0	25,4	9100143
212-1	1	25,4	9100144
212-2	2	25,4	9100145
212-3	3	25,4	9100146
212-4	4	25,4	9100147
212-5	5	25,4	9100148
212-6	6	25,4	9100149
212-8	8	25,4	9100150
212-10	10	25,4	9100151
212-1/4	1/4	25,4	9100152

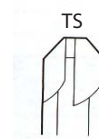

Vendu par 10 pièces

Empreinte carrée

⊖ Embouts - hexagonal 1/4"

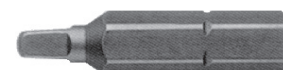

Référence	Empreinte (P)	Longueur (L)	Code article
3001	1 (3/32")	25,4	9100084
3002	2 (1/8")	25,4	9100093
3003	3 (9/64")	25,4	9100098



Vendu par 10 pièces

⊖ Tournevis - hexagonal 1/4"



Référence	Empreinte (P)	Longueur (L)	Code article
3041	1 (3/32")	70	9100061
3042	2 (1/8")	70	9100062
3043	3 (9/64")	70	9100066



Vendu par 10 pièces

Coffrets d'embouts & de tournevis

Embouts - hexagonal 1/4" - revêtement TiN

Référence	Contenu	Longueur	Code article
	Coffret de 12 embouts comprenant :		
	4 x lame 0,8 x 5,0 / lame 1,0 x 5,5 / lame 1,2 x 6,5 / lame 1,2 x 8,0		
	2 x PZ 1 / PZ 3		
Coffret TiN n°20	2 x PZ 2	25 mm	9100813
	2 x PH 1 / PH 3		
	2 x PH 2		
	1 x Porte-embout magnétique 60 mm		



Embouts - hexagonal 1/4" - revêtement TiN

Référence	Contenu	Longueur	Code article
	Coffret de 12 embouts comprenant :		
	2 x1 PZ 1		
Coffret TiN n°21	8 x1 PZ 2	25 mm	9100814
	2 x1 PZ 3		
	1 x1 Porte-embout magnétique 60 mm»		



Embouts - hexagonal 1/4" - revêtement TiN

Référence	Contenu	Longueur	Code article
	Coffret de 12 embouts comprenant :		
	2 x PZ 1		
	3 x PZ 2		
	1 x PZ 3		
Coffret TiN n°22	2 x PH 1	25 mm	9100816
	3 x PH 2		
	1 x PH 3		
	1 x Porte-embout magnétique 60 mm		



Tournevis - hexagonal 1/4" - revêtement TiN

Référence	Contenu	Longueur	Code article
	Coffret de 6 tournevis comprenant :		
	1 x PZ 1		
	1 x PZ 2		
Coffret TiN n°32	1 x PZ 3	50 mm	9100822
	1 x PH 1		
	1 x PH 2		
	1 x PH 3		



Tournevis - hexagonal 1/4" - revêtement TiN

Référence	Contenu	Longueur	Code article
	Coffret de 6 tournevis comprenant :		
	1 x Torx 10		
	1 x Torx 15		
Coffret TiN n°36	1 x Torx 20	50 mm	9100838
	1 x Torx 25		
	1 x Torx 30		
	1 x Torx 40		



La solution MMBC

Embouts MMBC avec bague aimantée - hexagonal 1/4"



Référence	Empreinte	Longueur (L)	Code article
T 10 MMBC	T 10	33	9101528
T 15 MMBC	T 15	33	9101529
T 20 MMBC	T 20	33	9101525
T 25 MMBC	T 25	33	9101687
PH 1 MMBC	PH 1	33	9101611
PH 2 MMBC	PH 2	33	9101612
PZ 1 MMBC	PZ 1	33	9101613
PZ 2 MMBC	PZ 2	33	9101614

Vendu par 10 pièces

Embouts MMBC sans bague aimantée - hexagonal 1/4"

Référence	Empreinte	Longueur (L)	Code article
T 20	T 20	33	9101526
PH 1	PH 1	33	9101564
PH 2	PH 2	33	9101565
PZ 1	PZ 1	33	9101566
PZ 2	PZ 2	33	9101575

Vendu par 10 pièces

Tournevis MMBC avec bague aimantée - hexagonal 1/4"



Référence	Empreinte	Longueur (L)	Code article
T 10 MMBC	T 10	49	9101692
T 10 MMBC	T 10	70	9101707
T 20 MMBC	T 20	49	9101708
T 20 MMBC	T 20	75	9101626
T 20 MMBC	T 20	150	9101627

Vendu par 10 pièces

Tournevis MMBC sans bague aimantée - hexagonal 1/4"



Référence	Empreinte	Longueur (L)	Code article
T 10	T 10	49	9101582
T 10	T 10	70	9101584
T 20	T 20	49	9101587
T 20	T 20	75	9101589
T 20	T 20	150	9101590

Vendu par 10 pièces

Baguette aimantée seule pour MMBC



Référence	Diamètre (D)	Longueur (L)	Code article
Baguette aimantée*	12	17	9101552

Vendu par 10 pièces

Porte-embouts et accessoires

Porte-embout magnétique universel

Référence	Diamètre (D)	Longueur (L)	Code article
ALBH	16	65	9100966

Convient pour les embouts 1/4" et les tournevis 1/4"



Porte-embout à bague magnétique

Référence	Diamètre (D)	Longueur (L)	Code article
MBC	17	71	9101444



Porte-embout magnétique

Référence	Longueur (L)	Diamètre (D)	Attachement	Code article
FEL50	50	9,6	Sans circlips	9101160
DBHM-01	60	11,1	Avec circlips	9110020
3314M/75	75	11,1	Avec circlips	9100129
BH44M	100	11,1	Avec circlips	9100065
BH46M	150	11,1	Avec circlips	9100950



Porte-embout non magnétique

Référence	Diamètre (D)	Longueur (L)	Code article
DBH-01	11,1	60	9110021
BH44	11,1	100	9100063
BH46	11,1	150	9100949



Porte-embout magnétique mandrin rapide

Référence	Diamètre (D)	Longueur (L)	Code article
DBHM-02	14,5	62	9110022



Porte-embout non magnétique mandrin rapide

Référence	Diamètre (D)	Longueur (L)	Code article
DBH-02	14,5	62	9110023



Bague aimantée pour tournevis

Référence	Diamètre	Conditionnement	Code article
Mag'O Net 4 mm	4,7 mm	Vendu en sachet de 10 pièces	9100058
Mag'O Net 7 mm	7,0 mm	Vendu en sachet de 10 pièces	9100057

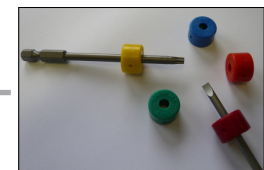

Tournevis Manuel Porte-embout

Référence	Embouts livrés avec	Longueur (L)	Code article
830-MG4	PH1 - PH2 - PH3 - Lame 6 mm	167	9180002



Adaptateurs

Adaptateur hexagonal mâle 1/4" - carré mâle



Référence	Entraînement Hexagonal (H)	Sortie Carrée (Q)	Longueur (L)	Code article
X5001	6,35 (1/4")	6,35 (1/4")	35	9100951
X5002	6,35 (1/4")	6,35 (1/4")	51	9100153
X5003	6,35 (1/4")	6,35 (1/4")	76	9100155
X5004	6,35 (1/4")	6,35 (1/4")	102	9100157
X5005	6,35 (1/4")	6,35 (1/4")	152	9100160
X5011	6,35 (1/4")	9,52 (3/8")	43	9100952
X5012	6,35 (1/4")	9,52 (3/8")	51	9100025
X5013	6,35 (1/4")	9,52 (3/8")	76	9100026
X5014	6,35 (1/4")	9,52 (3/8")	102	9100201
X5015	6,35 (1/4")	9,52 (3/8")	152	9100203
X5021	6,35 (1/4")	12,7 (1/2")	50,8	9101907

Adaptateur carré femelle - hexagonal 1/4" femelle

Référence	Entraînement Carré (Q)	Sortie Hexagonale (H)	Longueur (L)	Code article
DM825	6,35 (1/4")	6,35 (1/4")	25,4	9100067
2801	9,52 (3/8")	6,35 (1/4")	45	9101021

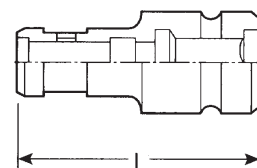

Adaptateur carré femelle - hexagonal 1/4" femelle magnétique

Référence	Entraînement Carré (Q)	Sortie Hexagonale (H)	Longueur (L)	Code article
M825	6,35 (1/4")	6,35 (1/4")	57,2	9100068

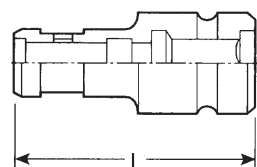

Adaptateur carré femelle - hexagonal 1/4" femelle mandrin rapide

Entraînement Carré (Q)	Sortie Hexagonale (H)	Longueur (L)	Code article
6,3 (1/4")	6,35(1/4")	38	9101071
9,52(3/8")	6,35(1/4")	45	9101072
12,92(1/2")	6,35(1/4")	54	9101073



Douilles à queue (pour vis hexagonale)

○ Douilles à queue non magnétique - hexagonal 1/4"

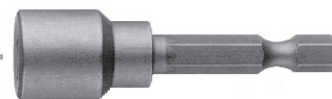

Référence	Empreinte (A/F)	Diamètre (D)	Profondeur (l)	Longueur (ℓ)	Code article
1304/50	4	8,5	15	50	9100325
1304/75	4	8,5	25	75	9100334
1304/100	4	8,5	25	100	9100344
1345/50	4,5	8,5	15	50	9100326
1345/75	4,5	8,5	25	75	9100335
1345/100	4,5	8,5	25	100	9100345
1305/50	5	8,5	15	50	9100327
1305/75	5	8,5	25	75	9100336
1305/100	5	8,5	25	100	9100346
1305/150	5	8,5	25	150	9100350
1355/50	5,5	9	15	50	9110805
1355/75	5,5	9	25	75	9100955
1355/100	5,5	9	25	100	9100347
1355/150	5,5	9	25	150	9100351
1306/50	6	10	15	50	9100328
1306/75	6	10	25	75	9100337
1306/100	6	10	25	100	9100956
1306/150	6	10	25	150	9100352
1307/50	7	13	15	50	9110806
1307/75	7	13	25	75	9100338
1307/100	7	13	25	100	9110800
1307/150	7	13	25	150	9100353
1308/50	8	13	15	50	9110807
1308/75	8	13	30	75	9100957
1308/100	8	13	30	100	9110801
1308/150	8	13	30	150	9100354
1309/50	9	14	15	50	9100329
1309/75	9	14	30	75	9100339
1309/100	9	14	30	100	9100348
1310/50	10	16	15	50	9110808
1310/75	10	16	30	75	9100958
1310/100	10	16	30	100	9110809
1310/150	10	16	30	150	9100355
1311/50	11	17	15	50	9100330
1311/75	11	17	30	75	9100340
1311/100	11	17	30	100	9100349
1312/50	12	19	15	50	9100331
1312/75	12	18	30	75	9100341
1312/100	12	18	30	100	9100959
1312/150	12	18	30	150	9100356
1313/50	13	19	15	50	9100332
1313/75	13	19	30	75	9100342
1313/100	13	19	30	100	9110803
1313/150	13	19	30	150	9100357
1314/50	14	20	15	50	9100333
1314/75	14	20	30	75	9100343
1314/100	14	20	30	100	9110804

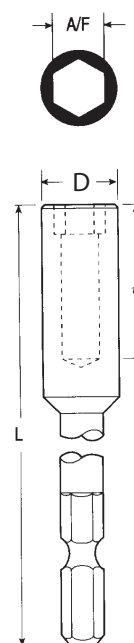

Douilles à queue (pour vis hexagonale)

○ Douilles à queue magnétique - hexagonal 1/4"



Référence	Empreinte (A/F)	Diamètre (D)	Profondeur (l)	Longueur (ℓ)	Code article
1305/50M	5	8,5	4	50	9100263
1305/75M	5	8,5	4	75	9100274
1305/100M	5	8,5	4	100	9100285
1305/150M	5	8,5	4	150	9100296
1355/50M	5,5	9	4	50	9100264
1355/75M	5,5	9	4	75	9100275
1355/100M	5,5	9	4	100	9100286
1355/150M	5,5	9	4	150	9100297
1306/50M	6	10	4,5	50	9100265
1306/75M	6	10	4,5	75	9100276
1306/100M	6	10	4,5	100	9100287
1306/150M	6	10	4,5	150	9100298
1307/50M	7	13	5	50	9100266
1307/75M	7	13	5	75	9100277
1307/100M	7	13	5	100	9100288
1307/150M	7	13	5	150	9100299
1308/50M	8	13	5	50	9100267
1308/75M	8	13	5	75	9100278
1308/100M	8	13	5	100	9100289
1308/150M	8	13	5	150	9100300
1309/50M	9	14	6	50	9100268
1309/75M	9	14	6	75	9100279
1309/100M	9	14	6	100	9100290
1310/50M	10	16	7	50	9100269
1310/75M	10	16	7	75	9100280
1310/100M	10	16	7	100	9100291
1310/150M	10	16	7	150	9100301
1311/50M	11	17	8	50	9100270
1311/75M	11	17	8	75	9100281
1311/100M	11	17	8	100	9100292
1312/50M	12	19	8	50	9100271
1312/75M	12	18	8	75	9100282
1312/100M	12	18	8	100	9100293
1312/150M	12	18	8	150	9100302
1313/50M	13	19	9	50	9100272
1313/75M	13	19	9	75	9100283
1313/100M	13	19	9	100	9100294
1313/150M	13	19	9	150	9100303
1314/50M	14	20	9	50	9100273
1314/75M	14	20	9	75	9100284
1314/100M	14	20	9	100	9100295

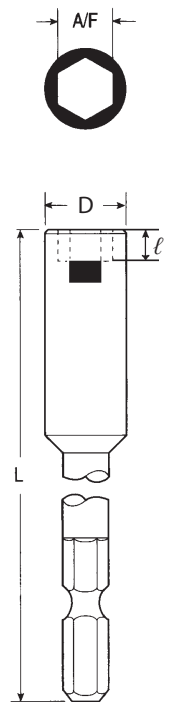

Série entraînement demi-lune Ø 4mm

⊕ Tournevis Phillips entraînement demi-lune

Référence	Empreinte (PH)	Diamètre (D)	Décolletage (ℓ)	Longueur (L)	Code article
EPH 204	00	2	20	64	9100531
EPH 201	0	1,8	20	44	9100521
EPH 202	0	1,8	20	64	9100529
EPH 205	0	2	20	44	9100506
EPH 206	0	2	20	64	9100532
EPH 207	1	3	20	44	9100507
EPH 208	1	3	20	64	9100533
EPH 209	1	4	20	44	9100523
EPH 210	1	4	20	64	9100534
EPH 211	2	4	20	44	9100508
EPH 212	2	4	20	64	9100542
EPH 213	3	6	20	44	9100536

Vendu par 10 pièces

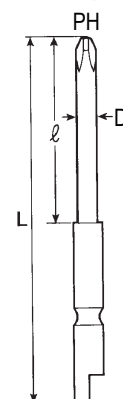

⊖ Tournevis lame entraînement demi-lune

Référence	Épaisseur de fente (t)	Largeur de fente (W)	Décolletage (ℓ)	Longueur (L)	Code article
EPL 221	0,30	2	20	44	9100502
EPL 222	0,30	2,5	20	44	9100503
EPL 223	0,40	3	20	44	9100504
EPL 224	0,50	4	20	44	9100505
EPL 225	0,65	5	20	44	9100524

Vendu par 10 pièces

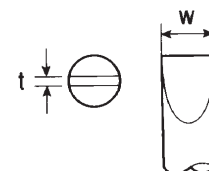

⊕ Tournevis six pans entraînement demi-lune

Référence	Empreinte (H)	Longueur (L)	Code article
EWB 231	1,5	44	9100512
EWB 232	2	44	9100513
EWB 233	2,5	44	9100537
EWB 234	3	44	9100538

Vendu par 10 pièces

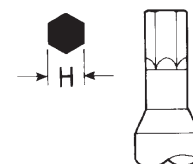

⊕ Tournevis Torx® entraînement demi-lune

Référence	Empreinte (T)	Diamètre (D)	Décolletage (ℓ)	Longueur (L)	Code article
D71 T3x44	3	1,7	20	44	9101057
D71 T4x44	4	1,8	20	44	9101058
ETX250	5	2	20	44	9101065
ETX253	6	2	7	64	9101375
D71 T7x44	7	2,5	20	44	9101066
ETX255	8	4	20	64	9101543
D71 T9x44	9	3	20	44	9101067
ETX257	10	4	20	64	9101544
ETX259	15	4	20	64	9101545
D71 T20x64	20	4	20	64	9101546

Vendu par 10 pièces



Série entraînement demi-lune Ø 4mm

Douilles à queue entraînement demi-lune



Référence	A/F	Diamètre (D)	Longueur (L)	Code article
EBX 241	2,3	4,0	44	9100539
EBX 242	2,5	4,0	44	9100514
EBX 243	3	5,0	44	9100540
EBX 244	4	7,0	44	9100516
EBX 245	4,5	7,0	44	9100541
EBX 246	5	8,0	44	9100517
EBX 247	5,5	8,0	44	9100518

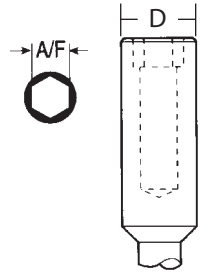

Vendu par 10 pièces

Adaptateur entraînement demi-lune

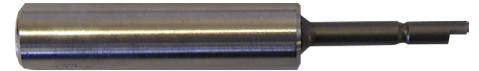

Référence	Hexagonal (H)	Longueur (L)	Code article
BH 423 M demi-lune	6,35(1/4)	75	9100954

Abaque des couples de serrage

Utilisation de l'abaque de couple :

Ces abaques de couple ont été déterminés par le CEFTI (Centre d'Etudes et de Formation aux Techniques Industrielles) d'après les calculs exposés dans la norme NF E25-030 édition 1984 et avec les critères suivants :

Critères dimensionnels et de matériaux :

- vis métriques à tête hexagonale ISO 4014 – 4017 de filetage à pas standard ou fin
- trou de passage de la vis conforme à l'ISO 273 série moyenne
- éléments d'assemblage de classe de qualité 4.6 à 12.9

Critères de frottement :

- le coefficient de frottement μ moyen est de :
 - o 0,10 : vis phosphatée ou zinguée et lubrification de bonne qualité
 - o 0,15 : vis noire ou zinguée et lubrification sommaire
 - o 0,20 : vis revêtue ou non et montage à sec

Critères de serrage :

- serrage maximal correspondant à 80 % de la limite élastique de la vis
- le couple est appliqué avec un outil de bonne précision (+/- 10%)

Nota : les éléments d'assemblage en acier inoxydable présentent souvent un coefficient de frottement plus élevé et ont, par ailleurs, tendance à gripper. Pour diminuer ce risque, il convient d'utiliser des surfaces propres et lisses, une lubrification de bonne qualité et de réduire la vitesse de montage.



Ces tableaux ne sont donnés qu'à titre indicatif et ne peuvent être utilisés que dans le cas où les calculs n'ont pas été réalisés et où l'optimisation n'est pas recherchée. Il convient d'être prudent dès lors que l'un des critères exposés ci-dessus n'est pas respecté (attention notamment à l'outil d'assemblage, à la forme de la tête de vis ainsi qu'au coefficient de frottement).

La responsabilité du CEFTI et/ou de la société DOGA ne sauraient être engagées dans le cas de l'utilisation de ces abaques.

Abaque des couples de serrage

FILETAGE A PAS STANDARD

Diamètre	Pas	μ	Classe de qualité							
			4-6	4-8	A2-70 A4-70	6-8	A2-80 A4-80	8-8	10-9	12-9
M1,6	0,35	0,10	0,04	0,06	0,08	0,09	0,11	0,11	0,16	0,19
		0,15	0,05	0,07	0,10	0,11	0,13	0,14	0,20	0,24
		0,20	0,06	0,08	0,12	0,12	0,15	0,16	0,23	0,28
M2	0,4	0,10	0,09	0,12	0,17	0,18	0,22	0,24	0,34	0,40
		0,15	0,11	0,15	0,21	0,23	0,28	0,30	0,42	0,51
		0,20	0,13	0,17	0,24	0,26	0,32	0,35	0,49	0,58
M2,5	0,45	0,10	0,19	0,25	0,35	0,37	0,46	0,50	0,70	0,84
		0,15	0,24	0,31	0,44	0,47	0,59	0,63	0,88	1,1
		0,20	0,27	0,36	0,51	0,54	0,68	0,73	1,0	1,2
M3	0,5	0,10	0,32	0,43	0,61	0,65	0,81	0,86	1,2	1,5
		0,15	0,41	0,55	0,77	0,82	1,0	1,1	1,5	1,8
		0,20	0,48	0,63	0,89	0,95	1,2	1,3	1,8	2,1
M4	0,7	0,10	0,74	0,99	1,4	1,5	1,9	2,0	2,8	3,3
		0,15	0,94	1,3	1,8	1,9	2,3	2,5	3,5	4,2
		0,20	1,1	1,4	2,0	2,2	2,7	2,9	4,1	4,9
M5	0,8	0,10	1,5	2,0	2,7	2,9	3,7	3,9	5,5	6,6
		0,15	1,9	2,5	3,5	3,7	4,7	5,0	7,0	8,4
		0,20	2,2	2,9	4,1	4,3	5,4	5,8	8,1	9,7
M6	1	0,10	2,5	3,4	4,8	5,1	6,4	6,8	9,5	11
		0,15	3,2	4,3	6,1	6,5	8,1	8,6	12	15
		0,20	3,7	5,0	7,0	7,5	9,4	10	14	17
M8	1,25	0,10	6,2	8,2	12	12	15	16	23	28
		0,15	7,9	10	15	16	20	21	29	35
		0,20	9,1	12	17	18	23	24	34	41
M10	1,5	0,10	12	17	23	25	31	33	46	56
		0,15	16	21	30	32	40	42	59	71
		0,20	18	25	35	37	46	49	69	83
M12	1,75	0,10	21	28	40	42	53	57	80	96
		0,15	27	36	51	54	68	73	102	122
		0,20	32	42	59	63	79	85	119	143
M16	2	0,10	52	69	97	103	129	138	194	233
		0,15	67	89	125	134	167	178	251	301
		0,20	78	104	147	157	196	209	294	352

FILETAGE A PAS FIN

Diamètre	Pas	μ	Classe de qualité							
			4-6	4-8	A2-70 A4-70	6-8	A2-80 A4-80	8-8	10-9	12-9
M1,6	0,2	0,10	0,05	0,07	0,10	0,11	0,13	0,14	0,20	0,24
		0,15	0,07	0,09	0,13	0,14	0,17	0,18	0,26	0,31
		0,20	0,08	0,11	0,15	0,16	0,20	0,21	0,30	0,36
M2	0,25	0,10	0,11	0,14	0,20	0,21	0,26	0,28	0,40	0,48
		0,15	0,14	0,18	0,26	0,27	0,34	0,37	0,51	0,62
		0,20	0,16	0,21	0,30	0,32	0,40	0,43	0,60	0,72
M2,5	0,35	0,10	0,20	0,27	0,38	0,40	0,51	0,54	0,76	0,91
		0,15	0,26	0,35	0,49	0,52	0,65	0,70	0,98	1,2
		0,20	0,30	0,41	0,57	0,61	0,76	0,81	1,1	1,4
M3	0,35	0,10	0,36	0,48	0,67	0,71	0,89	0,95	1,3	1,6
		0,15	0,46	0,62	0,87	0,93	1,2	1,2	1,7	2,1
		0,20	0,55	0,73	1,0	1,1	1,4	1,5	2,0	2,5
M4	0,5	0,10	0,82	1,1	1,5	1,6	2,1	2,2	3,1	3,7
		0,15	1,1	1,4	2,0	2,1	2,7	2,8	4,0	4,8
		0,20	1,2	1,7	2,3	2,5	3,1	3,3	4,7	5,6
M5	0,5	0,10	1,6	2,2	3,1	3,3	4,1	4,4	6,2	7,4
		0,15	2,2	2,9	4,0	4,3	5,4	5,7	8,1	9,7
		0,20	2,5	3,4	4,8	5,1	6,3	6,8	9,5	11
M6	0,75	0,10	2,8	3,7	5,2	5,5	6,9	7,4	10	12
		0,15	3,6	4,8	6,7	7,2	9,0	9,6	13	16
		0,20	4,2	5,6	7,9	8,4	11	11	16	19
M8	1	0,10	6,6	8,7	12	13	16	17	25	29
		0,15	8,5	11	16	17	21	23	32	38
		0,20	9,9	13	19	20	25	26	37	45
M10	1,25	0,10	13	17	24	26	33	35	49	59
		0,15	17	23	32	34	42	45	63	76
		0,20	20	26	37	40	49	53	74	89
M12	1,25	0,10	23	31	43	46	57	61	86	103
		0,15	30	40	56	60	75	80	113	135
		0,20	35	47	66	71	89	94	133	159
M16	1,5	0,10	55	73	103	109	137	146	205	246
		0,15	72	96	135	144	180	192	270	324
		0,20	85	113	159	170	212	226	318	382



Département **ASSEMBLAGE**

8 avenue Gutenberg - ZA Pariwest - BP 53 - F 78311 Maurepas Cedex

Tél.: +33 (0)1 30 66 41 48 - Fax : +33 (0)1 30 66 41 49

S.A. au capital de 2 047 200,00 € - RCS Versailles B 699 800 272 - Siret 699 800 272 00022 - NAF 4669B

www.doga.fr

Nous travaillons constamment à l'amélioration de nos produits. De ce fait, les dimensions et indications portées dans cette brochure peuvent parfois ne pas correspondre aux dernières exécutions. De convention expresse, nos ventes sont faites sous bénéfice de réserve de propriété (les dispositions de la loi du 12/5/80 trouvent donc toute leur application).



04.06.40066.07/11